



ROSSETTI

linha **LEVTEC**

SEMIRREBOQUE | 3 EIXOS PLANO

• CARGA GERAL | VEÍCULO 6X2 | 6X4 •

SEMI-REBOQUE BASCULANTE

- 3 EIXOS
PLANO LEVTEC

ESPECIFICAÇÕES TÉCNICAS

Aplicação: Carga geral

Ângulo de basculamento: 45°

Veículo: 6x2/6x4

CAIXA DE CARGA

- Caixa de carga em aço de alta resistência;
- Sistema de trinco com acionamento automático;
- Trava de segurança para porta;
- Articulação da caixa de carga com engraxadeiras para lubrificação;

CHASSI

- Chassi em aço estrutural de alta resistência com reforços diagonais;
- Longarinas em viga "I" soldadas;
- Pino rei de 2";
- Haste de segurança para caixa de carga basculada;

SISTEMA HIDRÁULICO

- Cilindro hidráulico de basculamento 5 estágios;
- Válvula fim de curso hidráulica;
- Engates rápidos 1" e flexíveis de alta pressão;

SUSPENSÃO

- Suspensão mecânica 13 eixos em tandem;
- Feixes de molas semi-elípticas com 11 lâminas;
- Rodagem a Disco com 13 rodas de 8.25 x 22.5;
- Freios com acionamento pneumático, serviço e emergência. Tipo "Q";
- Sistema de Freio ABS;

ITENS STANDARD

- Porta estepe para dois pneus;
- Para-lamas em plástico com para-barros;
- Suspensor pneumático no 1º eixo;
- Aparelho de levantamento mecânico;
- Caixa de ferramentas;
- Corote de água;
- Escada frontal e traseiras nas laterais;
- Iluminação com lanternas de LED;
- Lona;
- Faixas retro refletivas;

ITENS OPCIONAIS

- Suspensor pneumático no 3º eixo;
- Caixa para extintor de incêndio;
- Suportes para placa de produtos perigosos;
- Suporte para cone;
- Para-lamas na caixa de carga para transporte de minério a granel;
- Grade de proteção para lanternas traseiras;
- Vedação de borracha na caixa de carga;

PINTURA

- Jateamento com granalha de aço, aplicação de primer e pintura final em "PU"

MODELO	M ³	PESO (kg)	CAMINHÃO TRATOR	PBTC (kg)	CARGA LÍQUIDA APROX.* (kg)	A (mm)	B (mm)	C (mm)	LATERAL (mm)	FUNDO (mm)
CG - 6500mm	25	8300	CVD	45000	26050	7760	1400	3093	4,75	6,3
CG - 6500mm	30	8500	CVD	45000	26250	7855	1660	3353	4,75	6,3

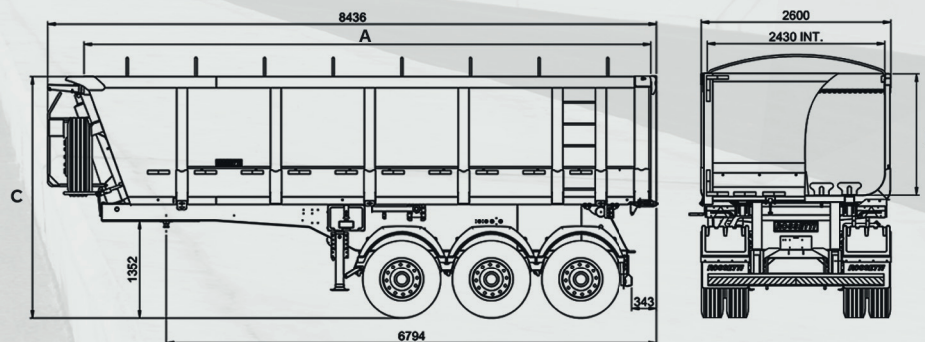

*PBTC = Peso bruto total combinado

CG = Carga Geral