

Semirreboque Basculante

BITREM TL

Aplicação: Carga Geral / Graneleiro

Veículo: 6x4

Ângulo de Basculamento: 45° (SR traseiro)

Caixa de carga em aço de alta resistência.

Basculamento 1º SR Lateral e 2ºSR Traseiro

■ CAIXA DE CARGA

1º Semirreboque:

- Porta lateral com acionamento hidráulico.

2º Semirreboque:

- Caixa de carga, em aço de alta resistência ao desgaste;
- Possibilidade de Porta traseira com abertura convencional ou porta louca na caixa de carga;
- Sistema de trinco automático.

■ CHASSIS

- Quinta roda 2" no primeiro semirreboque.

■ SISTEMA HIDRÁULICO

- Cilindro hidráulico de basculamento quatro estágios, no semirreboque dianteiro e pressão máxima de trabalho de 190 Bar;
- Cilindro hidráulico de basculamento cinco estágios, no semirreboque traseiro e pressão máxima de trabalho de 190 Bar;
- Comando hidráulico eletropneumático para controle do basculamento com controle remoto.

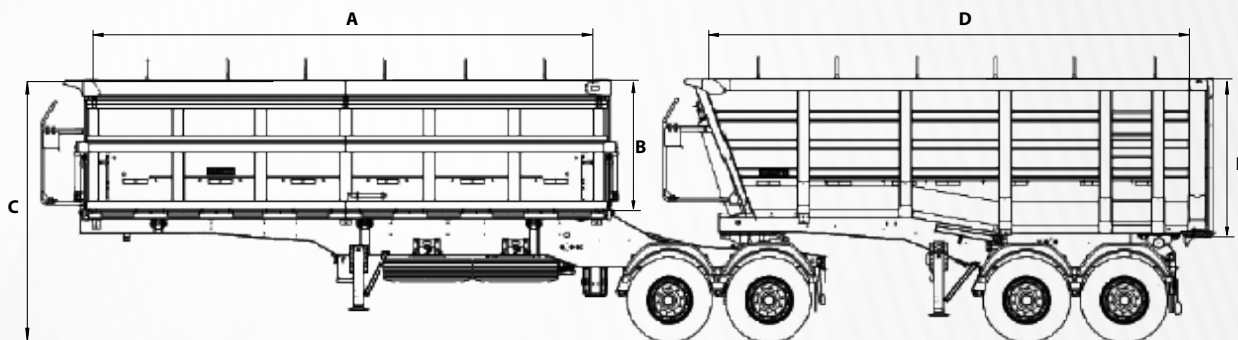

Largura interna = 2430mm

	VOLUME	PESO (kg)	CLA (kg)	A (mm)	B (mm)	C (mm)	D (mm)	E (mm)	Lateral (mm)	Fundo (mm)
CG	20m ³	11900	35350	6500	1320	3000	6220	1340/1540	3	3 e 4,75
	25m ³	12400	34850	6500	1610	3300	6330	1650/1850	3	3 e 4,75
GR	25m ³	11600	35650	6500	1610	3300	6330	1650/1850	2	3

PBTC (kg): 6x4 = 57000

Nota: PBTC = Peso Bruto Total Combinado/ CLA = Carga Líquida Aproximada/ CG = Carga Geral/ GR Graneleiro Fundo Misto com Espessura Maior na parte traseira do equipamento