

Caçamba Basculante

MEIA CANA

Aplicação: Mineração e Construção

Veículo: 6x4/8x4

Ângulo de Basculamento: 50°

Construída em material de 450 HB

Alta rigidez e estabilidade de basculamento

■ CAIXA DE CARGA

- Diversas espessuras de Fundo e lateral, de acordo com a aplicação;
- Porta traseira de abertura por corrente;
- Protetor de cabine em aço estrutural;

■ SISTEMA HIDRÁULICO

- Cilindro telescópico de quatro ou cinco estágios (Depende do Veículo);

■ ACESSÓRIOS

- Porta estepe dianteiro;
- Para-choque;
- Para-lamas e pára-barros;
- Cinta de proteção do cilindro;
- Travas de segurança para manter a caçamba para manutenção;

■ ITENS OPCIONAIS

- Extrator de pedras;
- Inclinômetro digital;
- Revestimento anti-aderente;
- Sensor de caçamba alta;
- Protetor de Cabine total e parcial;
- Reforços para aplicação severa;
- Enlonador automático ou manual;
- Caixa em **USI-civil 300 F3/8" - L1/4"**;

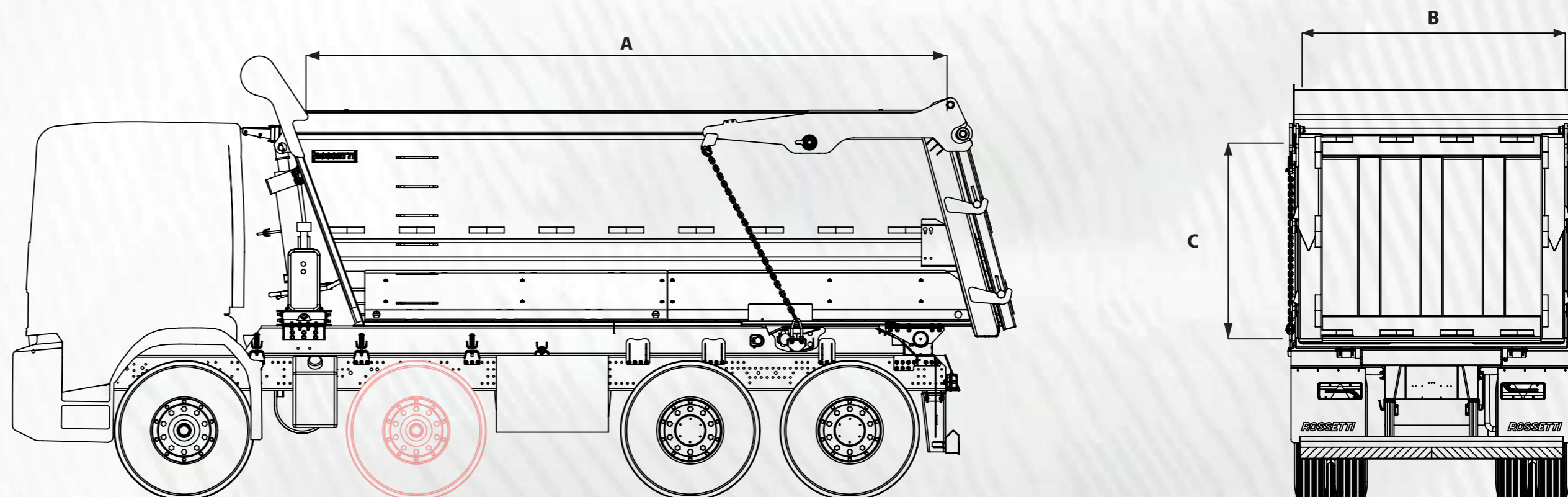

	Volume	A (mm)	B (mm)	C (mm)	Peso F:10 L:8	Peso F:8 L:6	Peso F:12 L:10	Peso F:10 L:10
6x4	12	5100	2300	1230	4800	4400	5200	5000
	13	5125	2300	1300	4900	4500	5300	5100
	14	5160	2300	1410	5000	4600	5400	5200
	15	5200	2300	1530	5100	4700	5500	5300
	16	5225	2300	1600	5200	4800	5600	5400
	17	5265	2300	1700	5300	4900	5700	5500
	18	5300	2300	1780	5400	5000	5800	5600
	19	5335	2300	1880	5500	5100	5900	5700
20	5365	2300	1960	5600	5200	6000	5800	
8x4	16	5980	2300	1410	6100	5550	6650	6450
	18	6025	2300	1530	6300	5750	6850	6650
	20	6090	2300	1690	6500	5950	7050	6850
	22	6140	2300	1840	6700	6150	7250	7050
	24	6205	2300	2000	6900	6350	7450	7250
	25	6225	2300	2080	7100	6550	7650	7450

*F=Fundo / L=Lateral